

VOLVO

**P 750**

**FM 460 HP 8X4 BL**

AUFTRAGSNUMMER: 11750050

NEUWAGEN

IN PRODUKTION



## GERÄTEAUSSTATTUNG

- Ergonomischer Aufstieg in Fahrzeugkontur, standardmäßig rechts verbaut
- 4 Safety-Unterlegbohlen mit Halterung an der Basis, senkrecht verbaut
- Aluminium Bordwände als Umrandung, linke und rechte Seite klappbar
- Schnellzugriff auf Bühnendaten via QR-Code im Display
- Beleuchtung des Elektro- und Hydraulikkastens
- Beleuchtung des ergonomischen Aufstiegs
- Schmiersystem für Unterarm
- Lackierung aller sichtbaren Zylinder in Schwarz RAL9005
- Deckel aus Tränenblech
- verschließbarer Erdungsspießhalter an der Basis, mit Kreuzerdspeiß und Erdungsseil (10m - 70mm<sup>2</sup>)
- Automatische Aufstellfunktion des Oberarms. Der Korb lässt sich dabei

## INFORMATIONEN ZUM ANGEBOT

Montage- & Besichtigungsstandort

Löbau, 02708 - Deutschland 

Verkaufsabwicklung und Auslieferung durch Händler:

Palfinger Platforms GmbH

Produktzustand

Neuwagen

Auftragsnummer

11750050

E-Mail

[sales.platforms@palfinger.com](mailto:sales.platforms@palfinger.com)

Telefonnummer

**004935854796121**

vor, hinter oder seitlich neben der Bühne platzieren

- Touch-Display im Fahrerhaus zur Selbstdiagnose von Fehlercodes,

Teilsteuerung der Bühnenfunktionen, sowie

Statusanzeige der

Betriebsbereitschaft

- Ölkühler zum Erhalt der optimalen

Betriebstemperatur

- Erweiterte Memory-Funktion, Positionsspeicher für zwei Positionen

- Home-Funktion

- Ölstandskontrolle mit Anzeigedisplay im

Fahrerhaus

- Aufsetzsicherung des Korbes über KLM

- Treppen-Aufsetzschutz, abgefragt über Sensor

- Hydraulisch austeleskopierbarer Arbeitskorb inkl.

Powerliftaufnahme

- Zarge mit Einhängemöglichkeit für

Ladungssicherung über Spanngurt

- Korbsteuerepult mit Farbdisplay

- Verzurrungspunkte an den Stützkragen zur

Bergung; Handling KIT

- Rückfahrkamera am Fahrzeugheck, aktiviert durch den Rückwärtsgang,

verbunden mit dem FH-Display

- Totmannschalter mit einstellbarer Zeitverzögerung

- Windmesser am Korbträger; Anzeige der

Windgeschwindigkeit in

vorhandenen Displays

- Automatische Stütznivellierung ohne

Freihebeüberwachung der Räder

- 2 Staubbehälter zum Aufbewahren des

Arbeitsequipments, wasserdicht,

verschießbar, aus Kunststoff

- Betriebsdatenerfassungsgerät (Fa. Rösler

miniDaT-WEB-EX-P), nicht in

allen Ländern funktional (USA, Indien, Australien). In

der Schweiz nur

teilweise verfügbar.

- Zweitsteuerung / E-Notbedienung an der Basis
- voll variable Abstützung; d.h. stufenlose  
Positionierung der Stützen und  
automatische Freigabe des dazugehörigen  
Arbeitsbereichs
- Schild Arbeitsdiagramm an Korb und  
Basissteuerung
- Strom-Einspeisung an der Basis 230V/10A über  
CEE-Stecker und CEE-Stecker 400V inkl. FI-  
Schutzschalter
- Schuko-Einbausteckdose 230V plus CEE-  
Einbausteckdose 400V im  
Arbeitskorb
- 24V Steckdose im Arbeitskorb
- Freigabe für das Verfahren der  
gegenüberliegenden Stützen erst bei  
Bodendruckprüfung
- Reinigungsöffnung im Korb
- Selbstschließende Tür für aufrechten Einstieg in  
den Arbeitskorb
- 7 Ösen zum Einhängen der Sicherheitsgurte (PSA)  
im Arbeitskorb
- PALDiag zur genauen Systemdiagnose, in  
Bühnensoftware integriert

Lackierung in RAL9010 Reinweiß

**PRODUKT**

<b>Hersteller</b>	PALFINGER	<b>Drehbereich</b>	540°
<b>Gerätetyp</b>	P 750	<b>Korbgröße</b>	3,88 x 1,05 x 1,10 m
<b>Baujahr</b>	2024	<b>Korblast</b>	max. 600 kg
<b>Reichweite</b>	max. 39,00 m	<b>Korbschwenkeinrichtung</b>	+/- 200°
<b>Arbeitshöhe</b>	75,00 m	<b>Korbmaterial</b>	ALU

**FAHRZEUG**

<b>LKW Hersteller</b>	Volvo	<b>Leistung</b>	469 PS/345 kW
<b>Fahrzeugtyp</b>	FM 460	<b>Schadstoffklasse</b>	EURO 6
<b>Fahrerhaus</b>	FM-DAY	<b>Achsen</b>	8x4
<b>Radstand</b>	5600 mm	<b>Zulässiges Gesamtgewicht</b>	32.000 kg
		<b>Montageart</b>	Hubarbeitsbühne

**P 750**

# **SENSATIONELLE ARBEITSHÖHE**

**LIFETIME EXCELLENCE**

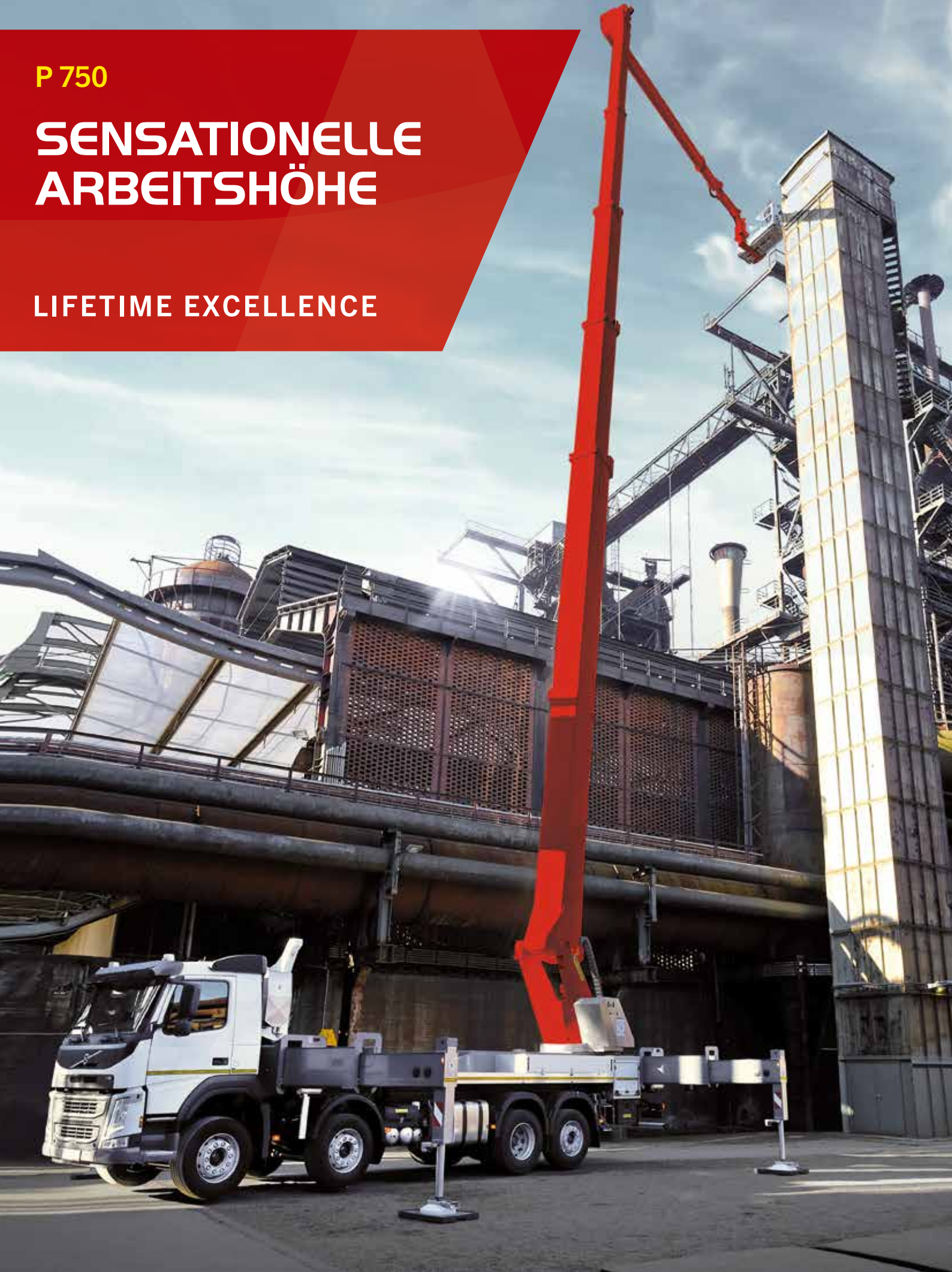

## HIGHLIGHTS

- Mehr Arbeitsbereich durch 240° X-Jib
- 2 x 220° Korbdrehung sorgt für die perfekte Positionierung des Arbeitskorbes
- Teleskopierbarer Oberarm bis zu 19 m Länge
- Automatisches Teleskop-Schmiersystem versorgt während des Bühnenbetriebes die Unterarmteleskope mit Fett
- Teleskopierbarer Korb mit 600 kg Korblast und integrierter Vorbereitung für Powerlift-System
- Hängender Korb ermöglicht ein nahes Heranfahren an Objekte

## STANDARDS













- Rückfahrkamera
- Memory-Funktion
- Aufstellautomatik
- Teleskopierbarer Korb
- Fahrerinformationsdisplay
- Safety Unterlegbohlen
- Assistenzfunktionen
- 230 V CEE-Stromeinspeisung mit CEE-Steckdose im Arbeitskorb

## OPTIONEN

- Powerlift-System: Transportvorrichtung ermöglicht es, Lasten an den Montageort zu heben und zentimetergenau zu platzieren (max. 600 kg Nutzlast)
- Material Handler/Kran im Korb zum Heben von Gegenständen aus dem Powerlift und direkter Montage am Einsatzort (400 kg Nutzlast).
- Teleskopierbarer Kamerakorb mit 600 kg Korblast inkl. Halterung für Filmbeleuchtung
- Arbeitskorb-Kollisionsschutz durch Ultraschallsensoren
- Mobile Funkfernsteuerungen für Hubarbeitsbühne und Stützenbedienung
- Beidseitiger Aufstieg (Aufstiegsleiter auf linker und rechter Seite) mit Beleuchtung



## TECHNISCHE DATEN

	Gesamtgewicht*	32200 kg		max. Reichweite	39 m
	Transportlänge	14,10 m		Schwenkbereich Drehtisch	540°
	Transportbreite	2,54 m		Drehwinkel Arbeitskorb	2 x 200°
	Transporthöhe	3,95 m		Drehwinkel Korbarm	240°
	max. Abstützbreite	8,89 m		Größe Arbeitskorb	3,88 x 1,05 x 1,10 m
	max. Arbeitshöhe	75 m		max. Korblast	600 kg
	max. Korbbodenhöhe	73 m			

\* In Abhängigkeit vom Lkw-Fahrgestell

## ARBEITSDIAGRAMME

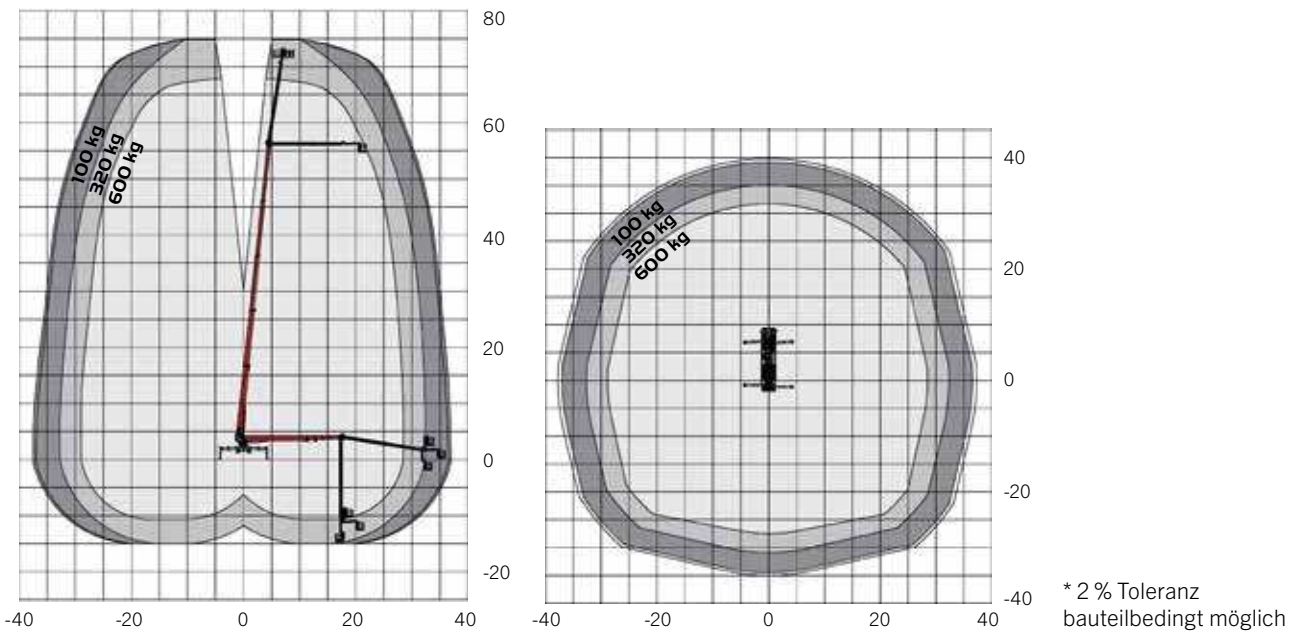

## ABMESSUNGEN

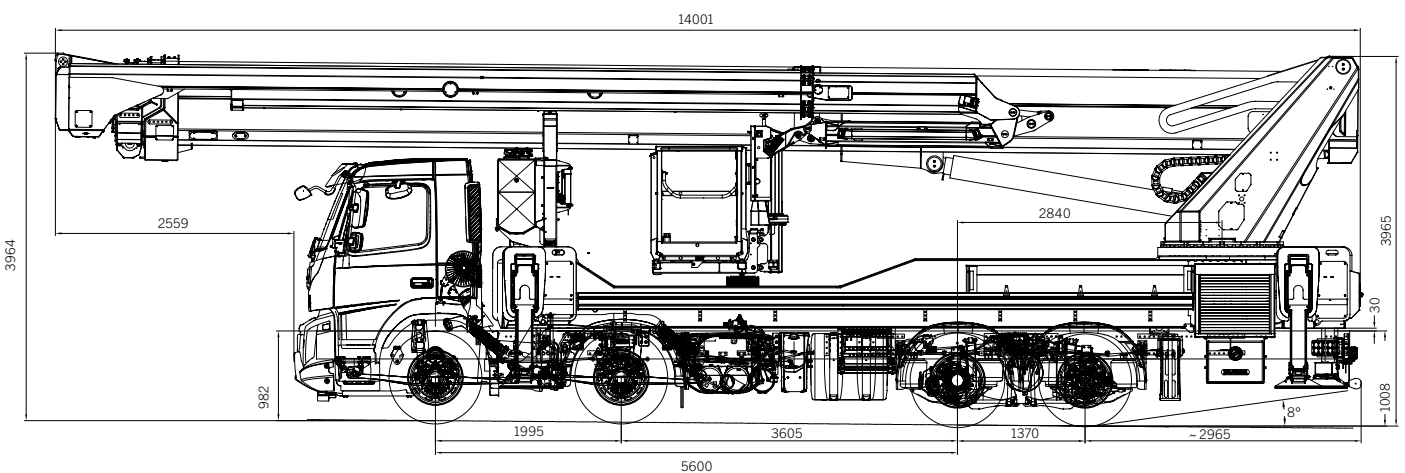

**IHR KONTAKT****Palfinger Platforms GmbH**

Düsseldorfer Str. 100  
47809 Krefeld | Germany

KP-P750M2+DE

Die abgebildeten Hubarbeitsbühnen sind teilweise mit Wunschausrüstung ausgestattet und entsprechen nicht immer der Standardausführung. Beim Aufbau sind länderspezifische Vorschriften zu beachten. Maßangaben unverbindlich. Technische Änderungen, Irrtümer und Übersetzungsfehler vorbehalten.



# ANSPRECHPARTNER FÜR HUBARBEITS- BÜHNEN



**Johann Poschner**  
Vertriebsleitung  
M 0172 7297310  
j.poschner@palfinger.com



**Helmut Schmid**  
M 0172 7170333  
h.schmid@palfinger.com

1



**Andreas Engel**  
M 0172 7297315  
a.engel@palfinger.com

2



**Frank Lahrkamp**  
M 0172 7297313  
f.lahrkamp@palfinger.com

3



**Klaus Rensmann**  
M 0172 7297312  
k.rensmann@palfinger.com

4



**Michael Heer**  
M 0172 7297311  
m.heer@palfinger.com

5

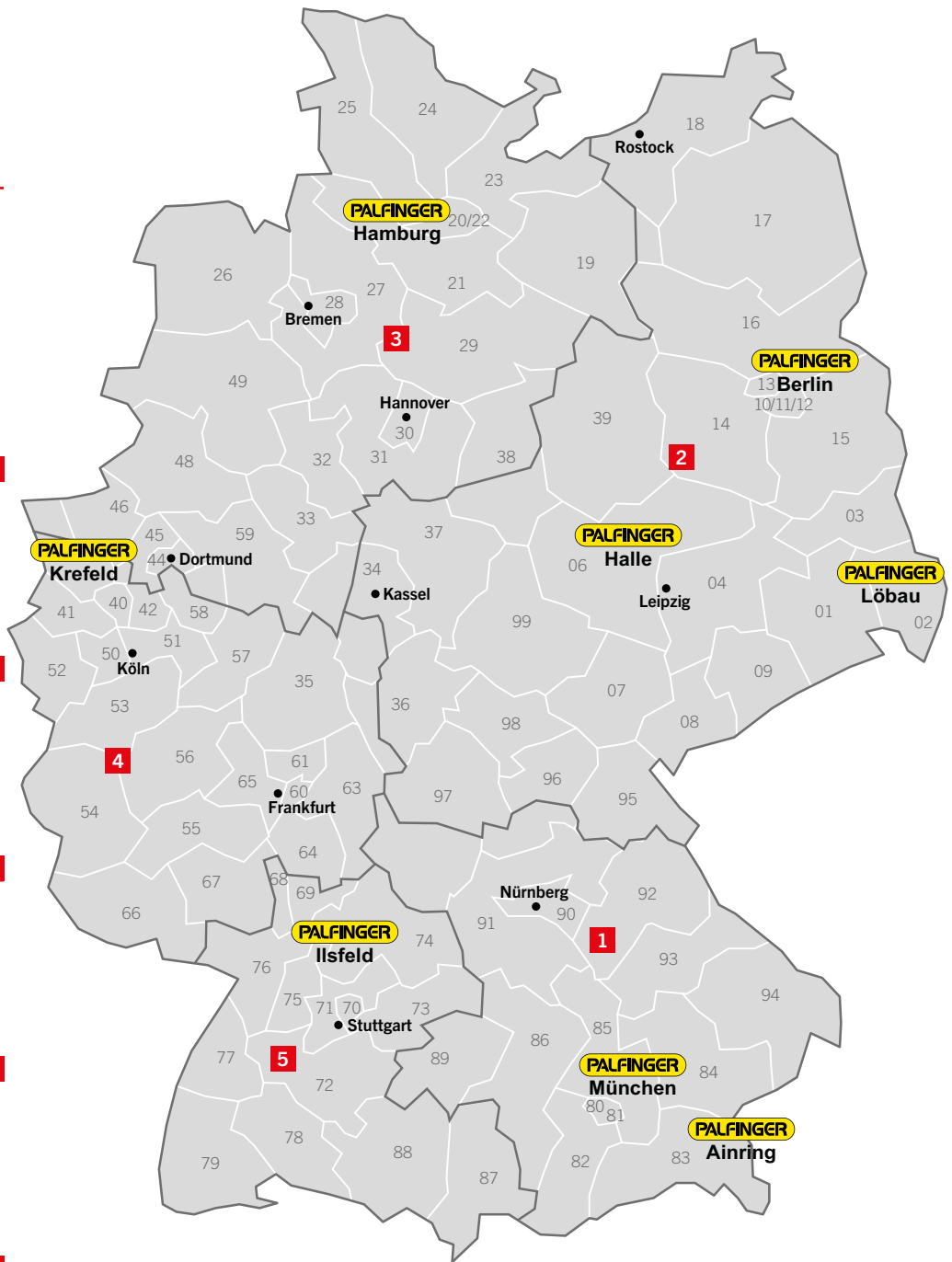

Ganz einfach Ihren  
Servicepartner finden

**PALFINGER.COM**

