

PALFINGER EPSILON M120L

AUFTRAGSNUMMER: PALFINGER EPSILON_KURZ FAHRZEUGTECHNIK

NEUGERÄT (OHNE LKW)

VERFÜGBAR



GERÄTEAUSSTATTUNG

Palfinger Epsilon Ladekran M120L

M120L EPSILON Ladekran

- Einstufung HC1/HD4/B4
- Hubzylinderschutz
- Integrierter Betriebsstundenzähler und Serviceintervallanzeige
- Montagematerial oberflächenbehandelt gegen Korrosion: Briden 8x M30x1,5x1000 mm, Montageplatten, Muttern, Schutzkappen

ML97_1 L-Armsystem 9,7 m

- Doppelteleskop
- Reichweite 9,7 m

Lastmomente der jeweiligen Modelle

- Modell M120L Lastmoment 112 kNm

INFORMATIONEN ZUM ANGEBOT

Montage- & Besichtigungsstandort

Kurz Fahrzeugbau GmbH, Stimpfach, 74597 -
Deutschland 

Verkaufsabwicklung und Auslieferung durch Händler:
Kurz, Stimpfach

Verfügbarkeit

Verfügbar

Produktzustand

Neugerät (ohne LKW)

Auftragsnummer

Palfinger Epsilon_Kurz Fahrzeugtechnik

Kontaktperson

Konrad Ziegler

E-Mail

k.ziegler@kurz-fahrzeugtechnik.de

Telefonnummer

004979679002401

HHC_1 Hochsitz classic manuelle Steuerung

- Aussen liegende Schlauchführung bei Kransäule
- Steuerventil am Hochsitz montiert
- Abstützung vom Hochsitz steuerbar - ACHTUNG nur bei C, M und Q

Klasse

- Sitzschale abstandverstellbar
- Beidseitiger Aufstieg

CERH_1 CE-Recycling HPSC-Full

Sicherheitspaket CE Recycling

- Entspricht EN12999 für Ladekrane
- Auslastungsanzeige, Niveauanzeige und Notaus
- integriertem Sitzkontaktschalter bzw. Präsenz-Erkennen am Hochstand
- Transportstellungsüberwachung für Ausleger
- Transporthöhenüberwachung für Hauptarm

Zur Normerfüllung inklusive:

- High Performance Stability Control – Full
- Paltronic
- Variable Auslegerüberwachung (stufenlos von eingefahren 0% bis ausgefahren 100%)
- Echtzeitberechnung der Traglast in Abhängigkeit von Abstützsituation, Schwenkwinkel, etc.
- Lasthalteventile bei Hub-, Knick-, Schwenk-, und Teleskopzylinder

Plus Comfort Paket Funktionen:

- Scheinwerfer ON/OFF
- Motor START/STOP
- Drehzahlverstellung +/-
- Hupe
- 1 zusätzlicher freier Schalter
- Bei allen Hochsitzvarianten mit Sitzheizung durch wetterfesten und abnehmbaren Überzug
- Elektrobox mit Klemmleiste am Grundgestell (bei Hochsitzkränen) oder Hochstand montiert

PT040_1 Paltronic 40

JM_1 2 mech. Joysticks, 2 mech. Fußpedale
2 mechanische Kreuzhebel, 2 mechanische
Fußpedale direkt am Ventil
montiert

1K-R290M_1 Nordhydraulik RSM290 Steuerventil
1K

Steuerventil Nordhydraulik RSM290 in
Einkreisausführung für
Konstantpumpenbetrieb

HM_1 Heckhochsitz mittig an Säule montiert

TG_1 Grundgestell L-Kran, TOG

- 4-Punkt Grundgestell
- Säule mittig am Grundgestell
- Totpunkt gegenüber Querholm

SB425_1 Schwenkbereich 425°

Doppelschwenkwerk mit 425° Schwenkbereich und
Endlagendämpfung

RX47C_1 Stützbeinausleger 4,7m Classic

Integrierte Abstützung mit Auslegern und maximaler
Abstützweite von
4,7 m

AX2_1 Separat hydr. ausfahrbare Ausleger

Ausleger rechts und links sind separat hydraulisch
ausfahrbar

AS45_1 Abstützzylinder 45° hochschwenkend

Abstützzylinder in Transportstellung 45° mechanisch
hochschwenkbar
über Schwenkkulisse

TVP_1 Pendelteller 170mm verlängert

Pendelstützteller mit 170 mm
Stütztellerverlängerung

LED4_1 4x LED Scheinwerfer mit 1000 Lumen

- 2x LED Scheinwerfer am Steuerstand
- 2x LED Scheinwerfer am Knickarm
- jeweils mit 1000 Lumen

24V_1 24 Volt

Kranelektrik in 24 Volt Ausführung

MO_1 Mineralölfüllung

Kran im Werk mit Mineralöl Palfinger Hydraulic Oil

PREMIUM 32

getestet

STD_1 RAL 3020 EPSILON ROT

KFSC_1 Kranfahrschutz pneumatisch

EPSHOOD Kranfahrschutzdach

- mittels Pneumatikzylinder hochklappbar
- Betätigung unter Hochsitzkonsole

BK054_1 EPSLINK + Kinshofer PZR601G-68 (6t)

Rotator Kinshofer PZR 601 G-68 (6t)

- inkl. EPSLINK 4 Laschen-Lastgehänge mit einfacher Rotatoraufnahme unten

- inkl. 4 Schläuche montiert (Kranspitze-Rotator)

EKAT_1 Ersatzteilkatalog gedruckt

SPRACHE_1 Sprache Dokumentation

DE - deutsch

Kontakt und Ansprechpartner:

Konrad Ziegler

Vertrieb Außendienst

Kurz Fahrzeugtechnik GmbH | Hauptstraße 31 |
74597 Stimpfach-Randenweiler

Mobil: 015140227486

Telefon: +49 (0) 7967 90 02 401

Telefax: +49 (0) 7967 90 02 999

E-Mail Adresse : k.ziegler@kurz-fahrzeugtechnik.de

www.kurz-fahrzeugtechnik.de

PRODUCT

Hersteller	Palfinger Epsilon	Baujahr	2023
Gerätetyp	M120L		

**M100L / M100LD
M110L / M120L /
M130L HPLS**

LIFETIME EXCELLENCE



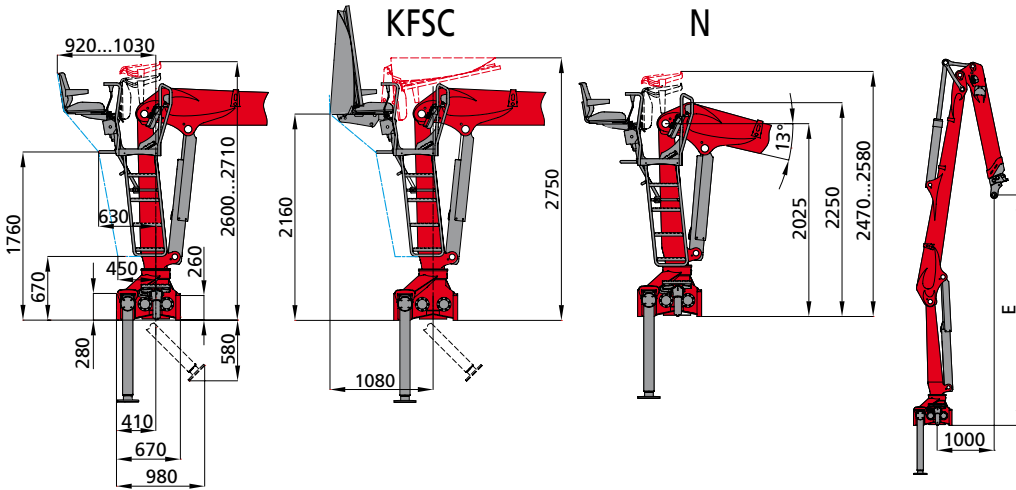
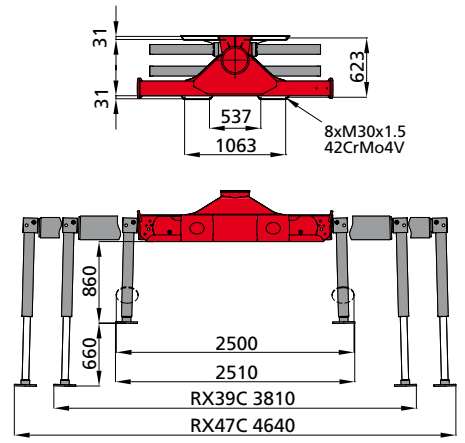
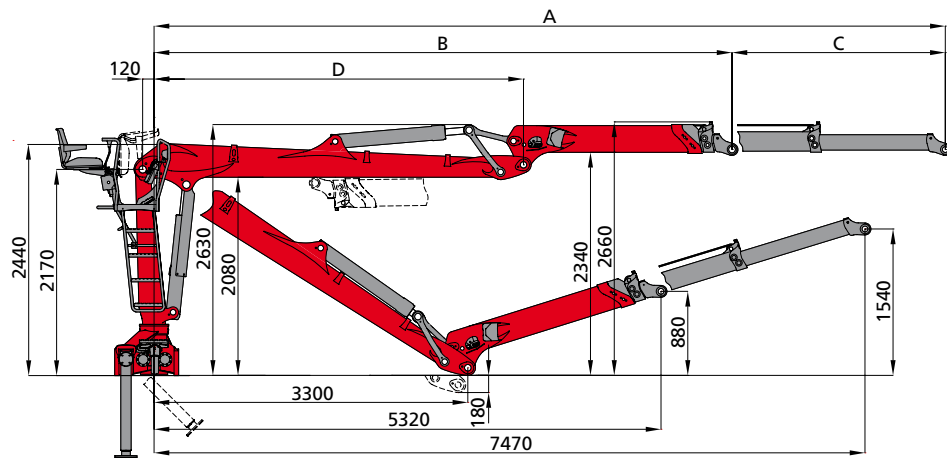

	83	80	97	80V	75
A	8300	7980	9680	7960	7500
B	6060	6400	6520	4800	5260
C	2240	1580	3160	3160	2240
D	3880	3880	3880	3080	3080
E	4030	3680	3560	3770	3280

83

M100L83	3160	2370	1880	1560	1320	1150 kg
M110L83	3530	2650	2100	1750	1480	1290 kg
M120L83	3800	2850	2270	1880	1600	1390 kg
M130L83	4230	3170	2530	2100	1790	1550 kg

3m 4m 5m 6m 7m 8m

97

M100L97	3070	2300	1820	1500	1270	1090	960 kg
M110L97	3440	2580	2040	1680	1430	1230	1080 kg
M120L97	3720	2790	2210	1820	1550	1330	1180 kg
M130L97	4130	3100	2470	2050	1740	1500	1310 kg
M100LD97	2830	2100	1650	1360	1150	990	870 kg

3m 4m 5m 6m 7m 8m 9m

75

M100L75	3330	2490	1980	1630	1390 kg
M110L75	3690	2770	2200	1820	1550 kg
M120L75	3960	2970	2370	1960	1670 kg
M130L75	4390	3290	2630	2180	1820 kg

3m 4m 5m 6m 7m

80

M100L80	3230	2420	1930	1590	1360	1190 kg
M110L80	3600	2700	2140	1780	1520	1300 kg
M120L80	3870	2900	2310	1920	1640	1400 kg
M130L80	4290	3220	2580	2140	1830	1590 kg
M100LD80	2960	2210	1750	1450	1240	1090 kg

3m 4m 5m 6m 7m 8m

80V

M100L80V	3240	2430	1950	1590	1350	1170 kg
M110L80V	3590	2700	2170	1780	1510	1250 kg
M120L80V	3870	2910	2340	1920	1630	1400 kg
M130L80V	4300	3220	2590	2130	1800	1550 kg

3m 4m 5m 6m 7m 8m

	M100L					M110L						M120L					M130L HPLS					M100LD		
	83	80	97	80V	75	83	80	97	80V	75	68	83	80	97	80V	75	83	80	97	80V	75	80	97	
	ONROAD RECYCLING																							
	[kNm]	95	97	92	97	100	106	108	103	108	111	106	114	116	112	117	119	127	129	124	129	132	89	85
	[kNm]	24					27						28					28					24	
	[°]	425																						
	[m]	8,3	8,0	9,7	8,0	7,5	8,3	8,0	9,7	8,0	7,5	6,8	8,3	8,0	9,7	8,0	7,5	8,3	8,0	9,7	8,0	7,5	8,0	9,7
	[bar]	215					235						250					250 (280 HPLS)					200	
	1K [l/min]	1 x 80																						
	2K [l/min]	2 x 70																						
	1K LS [l/min]	1 x 150																						
	[kg]	2040	1990	2110	2080	1990	2070	2020	2140	2110	2020	1980	2110	2060	2180	2150	2060	2120	2070	2190	2160	2070	2060	2180
	RX39C [kN]	84					92						98					106					79	
	RX47C [kN]	68					75						80					86					64	