

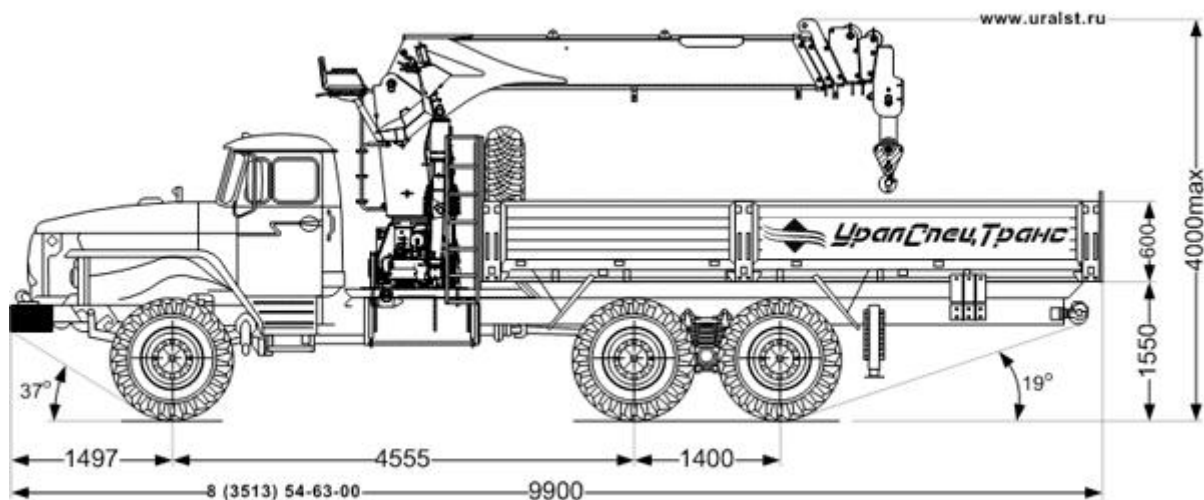

## ТЕХНИЧЕСКИЕ ХАРАКТЕРИСТИКИ

Код модели: 7719



Базовое шасси

Урал 4320-1912-60Е5

### Параметры масс

Масса перевозимого груза, кг

7 200

Снаряженная масса, кг	13 950
Полная масса, кг	21 300
<b>Распределение нагрузки от автомобиля полной массы</b>	
На передний мост, кг	5 300
На заднюю тележку, кг	16 000
<b>Двигатель</b>	
Модель	ЯМЗ-65674 (ЕВРО-5)
Тип	дизельный
Номинальная мощность, лс	230
<b>Система питания</b>	
Вместимость топливного бака, л	300+210
<b>Коробка передач</b>	
Модель	ЯМЗ-2361
Тип	механическая, 5-ступенчатая
<b>Габаритные размеры</b>	
Длина, мм	10 150
Ширина, мм	2 550
Высота, мм, не более	4 000
<b>Габаритные размеры грузовой платформы</b>	
Длина грузовой платформы, мм	6 090
Ширина, мм	2 450
Высота борта, мм	600

## ОПИСАНИЕ

**Бортовой автомобиль** на шасси Урал 4320-1912-60Е5 предназначен для транспортировки грузов на бортовой платформе. Погрузку и разгрузку грузов на бортовую платформу автомобиль производит крано-манипуляторной установкой ИТ-200, установленной за кабиной. ИТ-200 обеспечивает проведение грузоподъемных работ весом до 7,2 тонн.

КМУ имеет возможность монтажа люльки, для проведения высотных работ. Люлька оснащена всеми необходимыми приборами безопасности.

Технические характеристики ИТ-200  
 Люлька для КМУ ИТ-200

**Технические характеристики** автотехники, приведенные на данной странице, **носят справочный характер**, т.к. параметры и иные эксплуатационные показатели зависят от желаемой покупателем комплектации транспортного средства.

При этом завод-изготовитель оставляет за собой право изменять технические характеристики автотехники, а также состав и перечень применяемых для ее изготовления комплектующих, если указанные мероприятия направлены на улучшение параметров конструкции, работоспособности автотехники и не изменяют ее назначение.

ООО «УралСТ»  
г. Миасс, пр. Макеева, 56

[www.uralst.ru](http://www.uralst.ru)

8 (3513) 54-63-00 многоканальный  
[ust@uralst.ru](mailto:ust@uralst.ru)