

## Крюковой погрузчик модели 659013-0002045-23

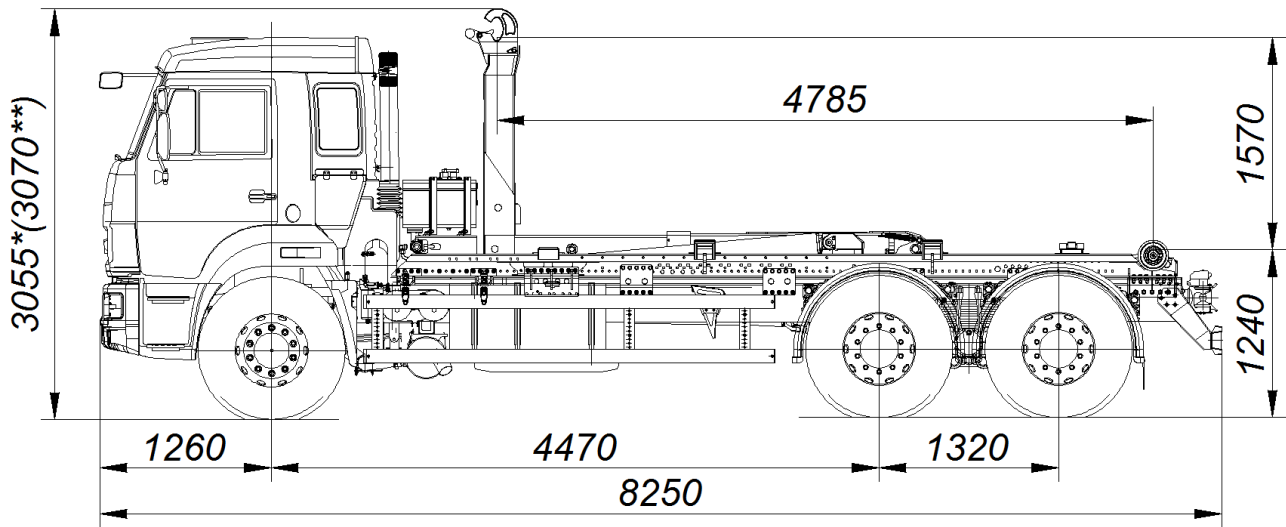

Размеры для автомобиля снаряженной массы: \* - с шинами 11.00 R22,5/ \*\* - с шинами 11.00 R20

### ТЕХНИЧЕСКИЕ ХАРАКТЕРИСТИКИ

<b>Автомобиль-шасси</b>	<b>КАМАЗ-65115-3094-48(A5)</b>
<b>Колёсная формула</b>	<b>6x4</b>
<b>Крюковой погрузчик</b>	<b>PH T15</b>
<b>Снаряженная масса крюкового погрузчика, кг</b>	<b>10040</b>
- на переднюю ось, кг	<b>4390</b>
- на заднюю тележку, кг	<b>5650</b>
<b>Технически допустимая масса перевозимого груза, кг</b>	<b>14600</b>
<b>Технически допустимая полная масса крюкового погрузчика, кг</b>	<b>24720</b>
- на переднюю ось, кг	<b>5720</b>
- на заднюю тележку, кг	<b>19000</b>
<b>Габаритные размеры, мм:</b>	
Длина	<b>8250</b>
Ширина	<b>2500</b>
Высота с шинами 11.00 R22,5	<b>3055</b>
Высота с шинами 11.00 R20	<b>3070</b>
<b>Высота крюка, мм</b>	<b>1570</b>
<b>Допустимая габаритная длина сменного бункера, мм</b>	<b>5700</b>
<b>Допустимая максимальная габаритная высота бункера с учетом салазок, мм</b>	<b>2600</b>
<b>Среднее время загрузки, с</b>	<b>43</b>
<b>Среднее время опрокидывания, с</b>	<b>49</b>
<b>Угол подъёма кузова в самосвальном режиме, градус, не менее</b>	<b>48</b>
<b>Двигатель (ЕВРО-5)</b>	<b>Cummins ISB6.7 E5 250</b>
<b>Максимальная мощность двигателя, кВт (л. с.)</b>	<b>215(292)</b>
<b>Максимальная скорость, км/ч</b>	<b>80</b>